

수박컷터 (영업용)

취급설명서

금번에 히라노의 수박컷터를 구입해주신데 대해 진심으로 감사드립니다. 장기간 안전하게 사용하기 위하여 下記사항을 사용 전에 반드시 읽어 주십시오. 또한, 이 취급설명서는 항상 보시기 편리한 곳에 보관하고 숙독하시어 안전하게 사용하여 주십시오.

주의 및 경고

사용 전에 반드시 읽어 주십시오.

- 낙하·미끄럼 등에 따른 사고가 일어나지 않도록, 안전한 장소에서 사용하여 주십시오.
- 수박 이외에는 사용하지 마십시오. 기본적으로는 일반식칼 및 도마의 취급과 같은 방식으로 취급하여 주십시오.
- 칼날이 예리하므로 사용 시에는 18세 이상의 정상적인 판단력 및 행동력이 있는 자가 반드시 혼자서 작업해 주십시오.
- 부주의하게 취급할 경우, 생명 및 신체의 일부를 잃거나 상처 입을 염려가 있습니다.
- 무리한 작업 또는 취급방법 등에 따라 칼날에 금이 가거나 부러지는 등 파손이 발생할 수 있습니다. 매 커트시마다 칼날부 및 본체 등에 이상이 없는지 반드시 확인하면서 사용해 주십시오.
- 작업시작 및 종료 시에 점검을 실시하고 작업 중에도 끊임없이 기계 및 칼날 등에 파손·이상 등이 없는지 안전을 확인하면서 사용해 주십시오. 이상을 발견한 경우에는 바로 사용을 중지하고 조치를 취하여 주십시오.
- 식칼은 식칼안전커버내에 확실히 수납되지 않은 상태에서는 절대로 식칼에서 손을 떼지 마십시오. 손을 떼면 낙하 등으로 인해 위험합니다.
- 식칼을 식칼 안전커버내에 수납하였을 때, 식칼수납고리를 확실히 누르고 식칼이 자석고정대에 확실히 붙었는지를 확인해 주십시오. 또한, 만에 하나 식칼의 낙하를 방지하기 위하여, 식칼이 식칼수납고리에 걸리도록 되어 있는지 확인해 주십시오.
- 사용 중에 칼날조각이나 칼날파손을 발견한 경우, 날 조각을 완전히 제거하고, 음식물속에 섞인 것으로 생각되는 것은 음식물과 함께 모두 폐기해 주십시오.
- 일반적인 실온(상온)에서 사용하여 주십시오.
- 청소 시에는 특히 칼날에 주의하시고, 받침점의 볼트와 너트를 제거하여 식칼을 떼어내고 청소하실 것을 권장합니다.
- 보관 시에는 유아의 손이 닿지 않고, 낙하 등의 염려가 없는 안전한 장소에 보관해 주십시오.

이 제품은 식칼을 사용한 간이형 수동식컷터이므로, 제품의 성격상 식칼과 마찬가지로 스스로 주의하면서 상처입지 않도록 사용하여 주십시오.

수박컷터는 6분할·8분할의 전용타입과 6·8분할겸용타입이 있습니다.

사용방법

1. 먼저 ⑨식칼용 홀더고정나사를 고정시켜 주십시오.
2. ⑩받침대의 위치를 설정하고 수박을 ⑬회전대 위에 올려놓습니다.
회전대위의 받침대위치는 수박의 크기에 따라 바꾸어 주십시오. 3단계로 조절 가능합니다. 받침대를 위로 떼어내고 핀을 받침대이동용의 구멍에 맞추어 주십시오.
* 모든 받침대를 같은 구멍위치로 해 주십시오.
수박밀면이 회전대에 닿지 않도록 공중에 뜬 상태로 잘라 주십시오.
공중에 뜨지 않으면 커트 시에 수박이 비뚤어지기 쉽습니다.
3. ⑫커트위치지정 홈은 ⑪스톱퍼용 스프링이 맞물리는 위치로 세트합니다.
6·8분할 전용타입은 알기 쉽게 하기 위하여 커트위치지정 홈에 적·6분할, 청·8분할의 표식이 붙어 있습니다. 이 용에 따라 커트를 지시할 곳에 위치지정 Marker(동일색)로 표시해 주십시오.
4. ①식칼고정볼트를 풀고 자루를 천 채, 식칼을 오른쪽으로 기울여서 ④자석고정대에서 떼어 내어, ③식칼수납고리를 풀고 식칼을 아래로 내려서 수박을 커트합니다.
아랫부분까지 자르면 식칼을 위로 올립니다. (2분의1 커트)
5. ⑬회전대를 90도회전시켜 커트위치지정에 따라 회전시킬 때는 천천히 돌려주십시오.
(6분할은 120도씩 2번 돌립니다.) 식칼을 아래로 내려 커트합니다.
이때 수박이 다소 비뚤어져 있다면(수박이 완전한 구형·대칭이 아니므로) 가볍게 손가락 끝으로 커트할 부분의 수박을 누르면서 커트해 주십시오. (4분의1 커트)
6. 회전대를 45도회전시켜 전향과 같이 커트합니다.
7. 90도회전시켜 커트하면 8분의1 커트의 형태가 됩니다.
주의 : 커트 종료 후는 식칼을 위로 올리지 말고 아래에 둔 채로, 수박을 식칼의 좌우 어느 쪽이건 날에 주의하여 한쪽씩 들어냅니다. (식칼을 올린 상태로 수박을 쥐면, 수박이 어긋나서 쥐기 어려울 뿐 아니라, 회전대에서 떨어질 수가 있습니다.)

주의사항

작업 시에는 반드시 칼자루는 손으로 꼭 쥐십시오. 식칼안전커버내에 자석고정대 및 수납용 고리는 작업상의 안전을 도모하기 위한 것이므로, 식칼의 현상태유지능력은 절대적인 것이 아닙니다. 주의하여 상처입지 않도록 취급해 주십시오. 또한, 이동 또는 사용 후에는 반드시 식칼고정볼트로 식칼을 고정해 주십시오. 작업 전, 작업 중, 작업 후에 제품에 이상이 없는지 점검해 주십시오. 만약 이상이 있을 경우, 바로 사용을 중지하고 판매점 또는 제조자로 연락해 주십시오. 식칼이 잘 들지 않을 경우, ⑦식칼고정나사를 풀고 다시 갈아 주십시오.

* 교환용 식칼도 있습니다.

청소

- 사용 후에는 물 또는 미지근한 물로 세정하여 주십시오.
- 특히 많이 더러울 경우에는 중성세제로 씻어 주십시오.
- 회전대는 위로 뽑아낼 수 있습니다.
- 6·8분할 각 전용타입은 커트대(회전대)만 교환(별도판매)함에 따라 8분할 1/2·1/4·3/8·1/8커트 또는 6분할은 1/2·2/6·1/6커트가 가능합니다.

수박컷터 각부품명칭

* 그림은 6·8분할겸용입니다.

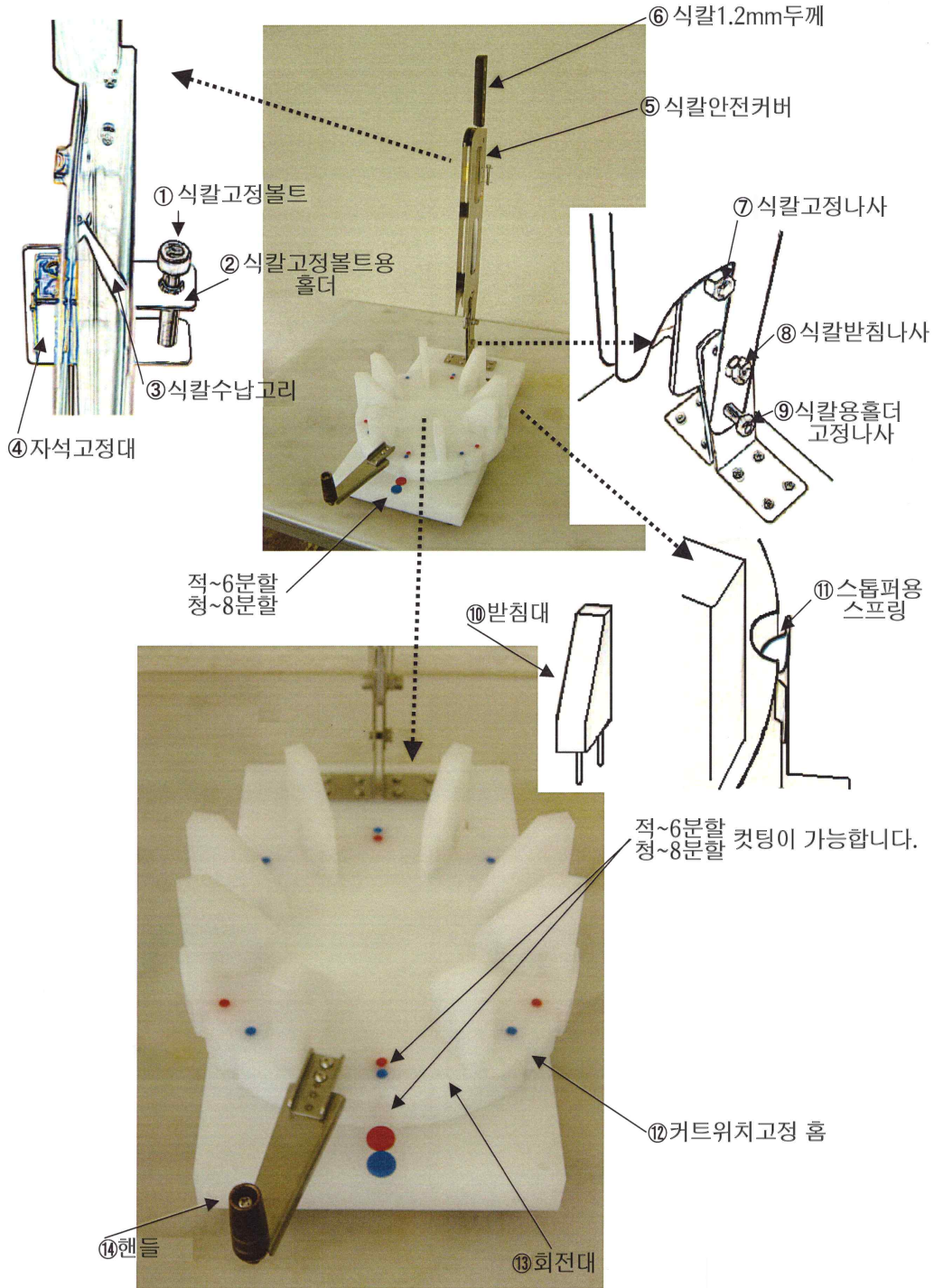

6·8분할검용타입

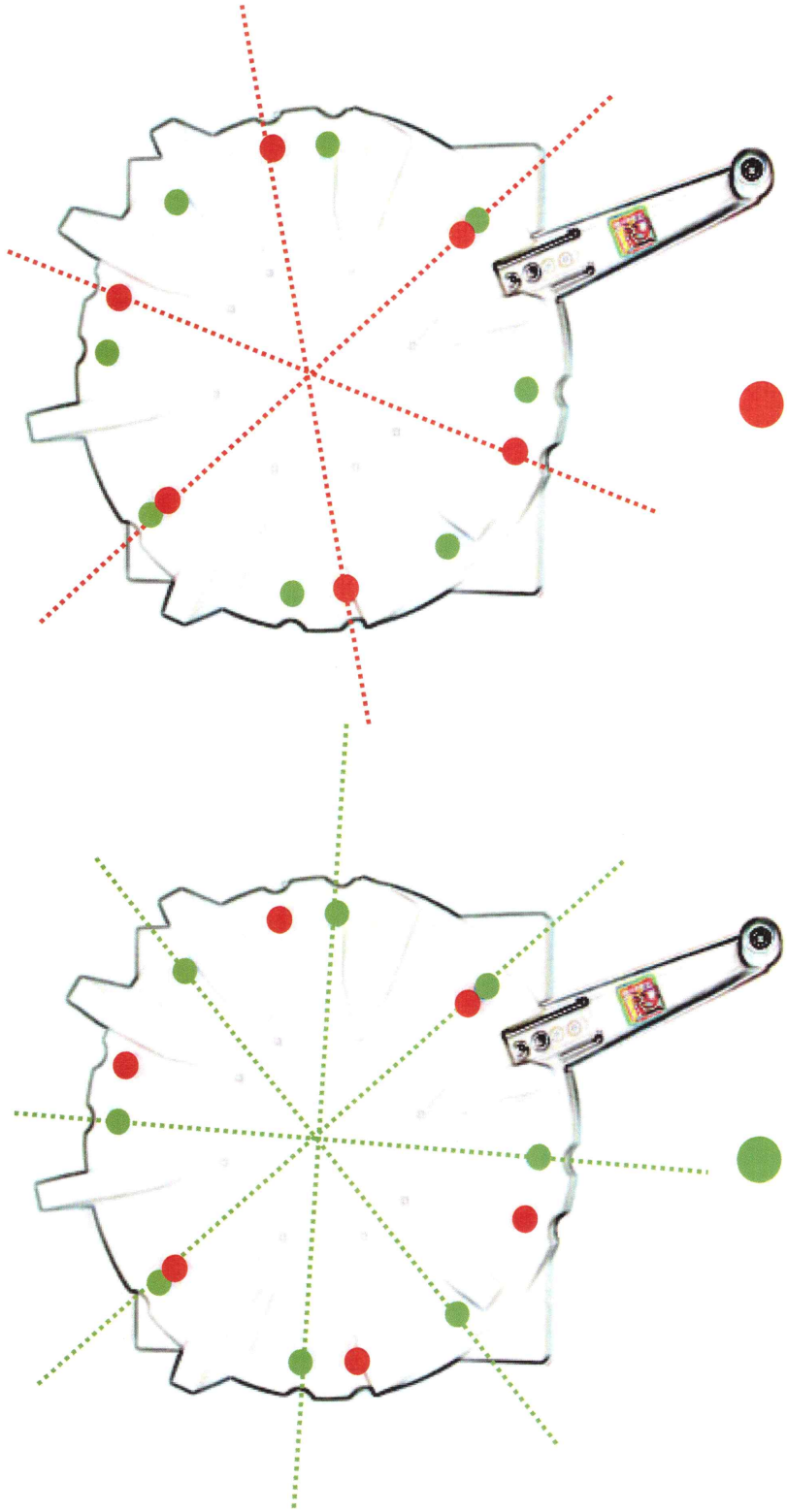

8분할컷팅
녹색마크를 기준으로 컷팅하세요.

6분할컷팅
적색마크를 기준으로 컷팅하세요.

수박컷터 각부품명칭

* 그림은 8분할용입니다.

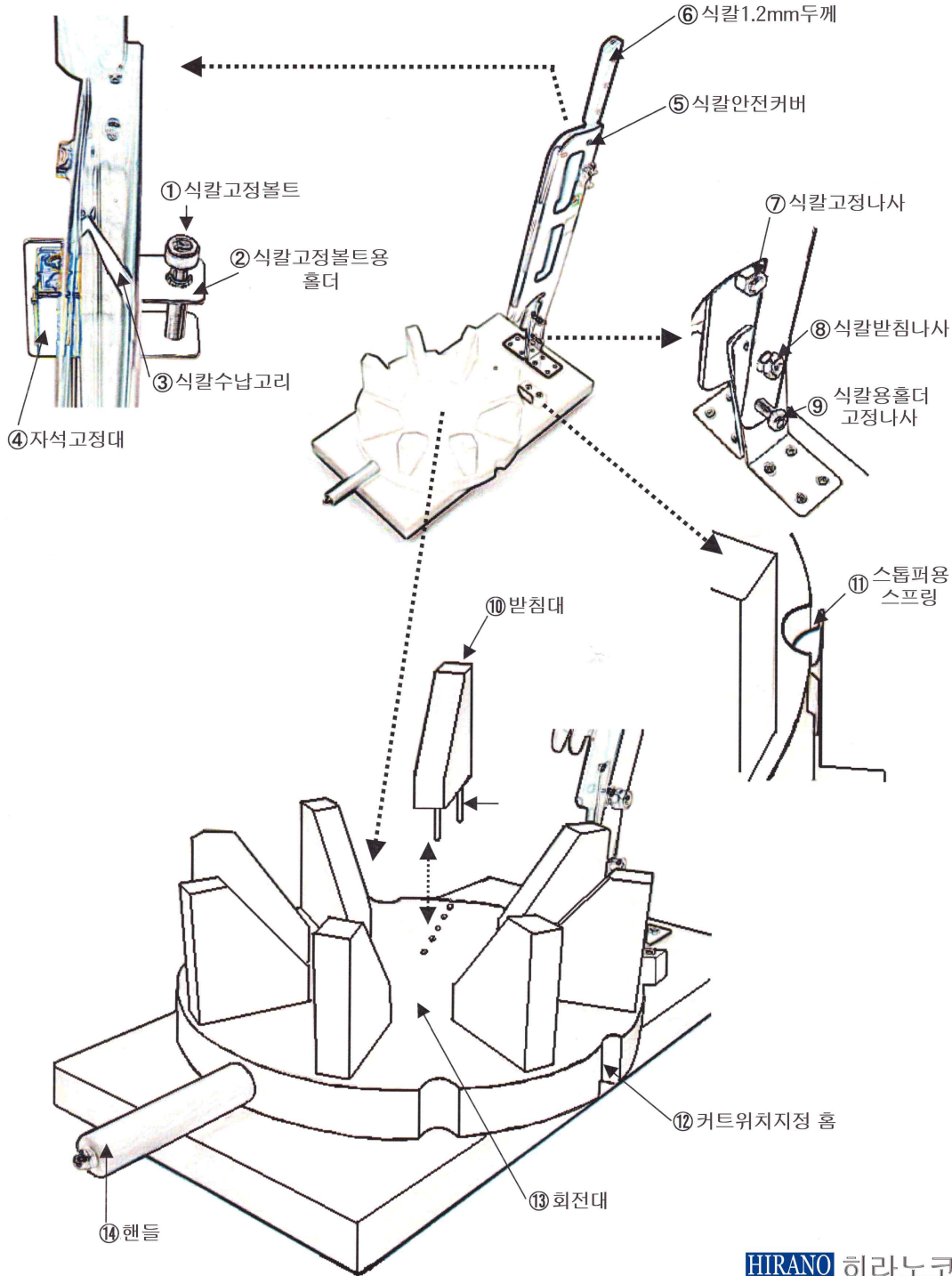

HIRANO 히라노코리아
SINCE 1957

A/S문의
 히라노코리아
 전화 : 031-373-9618
 팩스 : 031-373-9619
 이메일 : hiranokorea1@naver.com